

KONVERTER KONST. STROM

24-122204

alimentatore multipotenza fornito di dip switch, bianco, non dimmerabile; 230V AC, 25W - 50W / 350mA - 1050mA / 74V - 48V DC



DISEGNO

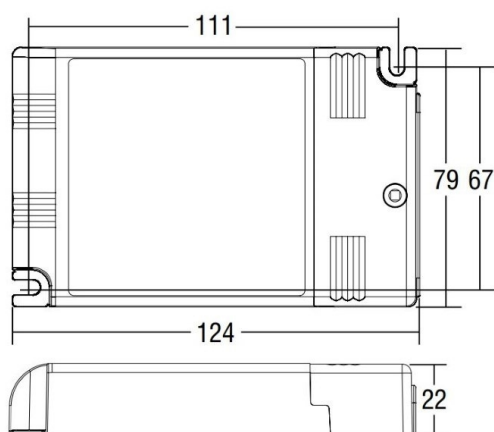

DETTAGLI TECNICI

Potenza sistema [W]	25-50
Alimentatore	con alimentatore
Dimmerabilità	non dimmerabile
classe di tensione [V]	220-240V 50/60Hz
Materiale	plastica
lunghezza [mm]	124
larghezza [mm]	79
altezza [mm]	22
classe di protezione[IP]	IP20
classe di protezione	classe di protezione II
peso netto [kg]	0,20
Colore lampada	bianco
cod.EAN	9008905204272
quantità lampade B16A	15

CURVA DISTRIBUZIONE LUCE

Einstellbar mittels DIP-SWITCH:

mA	W	V DC	mA	W	V DC
350	25	74	750	50	66
500	35	72	850	50	58
550	39	72	900	50	55
650	46	72	1050	50	48
700	50	71			



I valori indicati sono nominali. Tolleranza della potenza e del flusso luminoso +/- 10%. Tolleranza della temperatura colore: +/- 150 K. I valori sono riferiti ad una temperatura ambiente di 25°C, salvo diversa indicazione.