

ZIP

851-s8867sl19

MINIZIP SQUARE LUMINAIRE DE SOL ENCASTRÉ en aluminium, acier inoxydable, verre transparent partiellement satiné, émission direct, pivotant sur 15°, avec driver, gradation: non dimmable, câble d'alimentation noir, IP67 sans source lumineuse

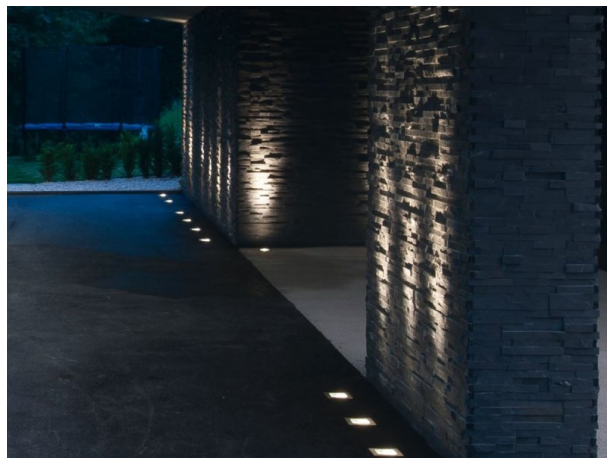

ILLUSTRATION

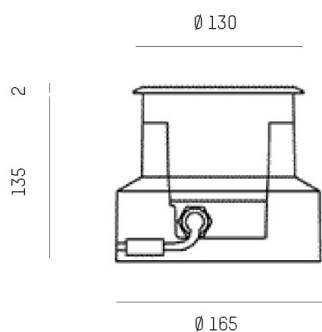

DONNÉES TECHNIQUES

Puissance système [W]	7
Source lumineuse	QPAR 16 35W
Nbre de sources	1x
Douille	GU10
Optique	verre transparent
Driver	avec driver
Gradation	non dimmable
Emission de lumière	direct
Tension [V]	220-240V 50/60Hz
Matériel	aluminium
Longueur [mm]	130
Largeur [mm]	130
Hauteur d'encastrement [mm]	135
Indice de protection (IP)	IP67
Classe de protection	classe de protection I
Indice de résistance aux chocs	IK09
Poids net [kg]	1,49
Couleur luminaire	acier inoxydable
Couleur verre/abat-jour	partiellement satiné
Câble d'alimentation	noir
N° EAN	8033357179237

COURBE PHOTOMÉTRIQUE

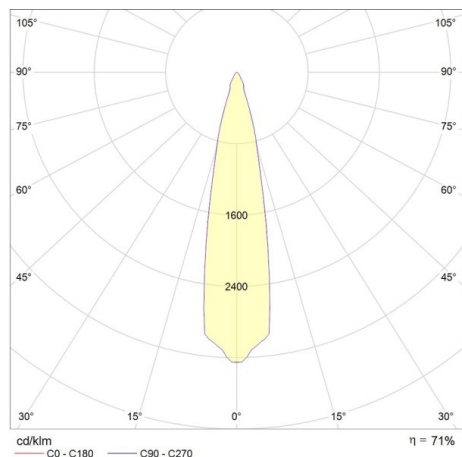

Les valeurs indiquées sont des valeurs assignées. La puissance et le flux lumineux sous soumis à une tolérance d'environ 10 %. Tolérance de la température de couleur : +/- 150 K. Sauf indication contraire, les valeurs s'appliquent à une température ambiante de 25 °C.